

Star timmerspel Typ 45

Instruktionsbok och Reservdelsförteckning

Rätt till ändring av specifikation förbehålls

Sonnys
Maskiner AB

Industrigatan
467 40 Grästorps
Tel: 0514-10505
Fax: 0514-51878
www.sonnys.se
jorgen@sonnys.se

Varning!!!

Vinschning från sidan medför risk att välta traktorn.

För att minska detta riskmoment parkeras traktorn så att vinschningen sker bakifrån och INTE i sidled.

Varning!!!

Om vajern har skador kan detta ge upphov till att den piskar till någon eller något vid vajerbrott.

BYT SKADAD VAJER!

Tekniska data:	
Lyftkraft:	600kg
Vajerhastighet:	20-50 meter/minuten
Dragkraft:	2000kg
Vikt:	150kg

Säkerhetsföreskrifter:

Maskinen för endast användas av kvalificerad användare. Innan arbetet påbörjas, kontrolleras att traktor och maskinen står på fast och jämnt underlag. Det är ägaren och användarens ansvar att det inte befinner sig någon inom arbetsområdet. Användaren får ej befinna sig i omedelbar närhet intill rörliga kran-komponenter eller under hängande last. Vid service och allmän översyn får ej motorn på traktor vara igång.

OBS!! Riskzon 20 meter

Bruksanvisning:

Kontrollera att det inte finns något slitage på samtliga rörliga delar, om nödvändigt måste dessa delar genast bytas ut. Kontrollera att kranen står fast och stabilt mot marken. Kontrollera att ingen annan person befinner sig inom arbetsområdet. Kontrollera att ni kan manövrera kranen på betryggande avstånd utan att risk för klämskador finns!

Monteringsanvisningar för Starkranen

- * Hydraulen på traktorn sänks ner.
- * Kranstativet reses med fästena mot traktorn.
- * Hydraularmarna skjutes på i stativets fästpinnar.
- * Tryckstången monteras i sina fästen.
- * Kranen skall monteras så nära lodrät som möjligt, vilket regleras med tryckstången.

Vinchen fästes därför i avsedda hål i bottenbalken på stativet (4st hål) med medföljande bultar, planbrickor och muttrar som finns i tillbehörskartongen.

Kättingarna sätts fast i sin yttersta ögla i stativet med medföljande schacklar.

Bommen sätts fast i stativet med dubben.

Lutningen av bommen justeras genom att sätta fast öglorna på önskad längd från stativet och trä in öglorna i de u-formade fästjärnen, vilka skall vara vända uppåt och låsa fast dem med skruvarna.

Koppling mellan vinch och traktorns kraftuttag

Höj hydraulen med den nu monterade kranen tills traktorns kraftuttag och splinesaxeln på vinchen kommer mitt för varandra. Mät avståndet mellan de svarvade spåren i respektive splinesaxel. Om kraftöverföringsaxeln är längre än detta avstånd måste axeln kapas. Axeln får ABSOLUT EJ VARA LÄNGRE ÄN DETTA AVSTÅND.

Montering av wire

Wiren träs genom:

- * Wireföraren på linblocket i bommen
- * Toppöglan på stativet
- * Wireföraren på löphjulet i stativet
- * Wireföraren på vinchen
- * Hålet i trumman och fästes med insexskruv, som drages med insexnyckel

Påspolning av wiren sker lämpligen med tyngd (ex. en stock) fäst i andra ändan på wiren.

Se till att wiren löper fast och tätt från gavel till gavel alla varv.

Monteringsanvisningar för Hydraulsväng

1. Hydraulsvängningen monteras på kran toppen med 4 st bultar. Därefter fästes kranbommens kättingar i hydraulsvängens rörliga svängel.
2. Manöverventilen skruvas fast vid tryckstångsfästet på kranen med 2 st m8 skruvar.
3. 2 st hydraulslangar med 3/8 gänga monteras på ventilens uppåtstående utgångar till hydraulcylindern på H-svängen.
4. Det liggande uttaget på ventilen märkt med P skall anslutas till traktorns tryckuttag.
5. Det liggande uttaget på ventilen märkt med T skall anslutas till traktorns returuttag.

Smörjnings- och justeringsanvisning för timmerspel

Typ 45

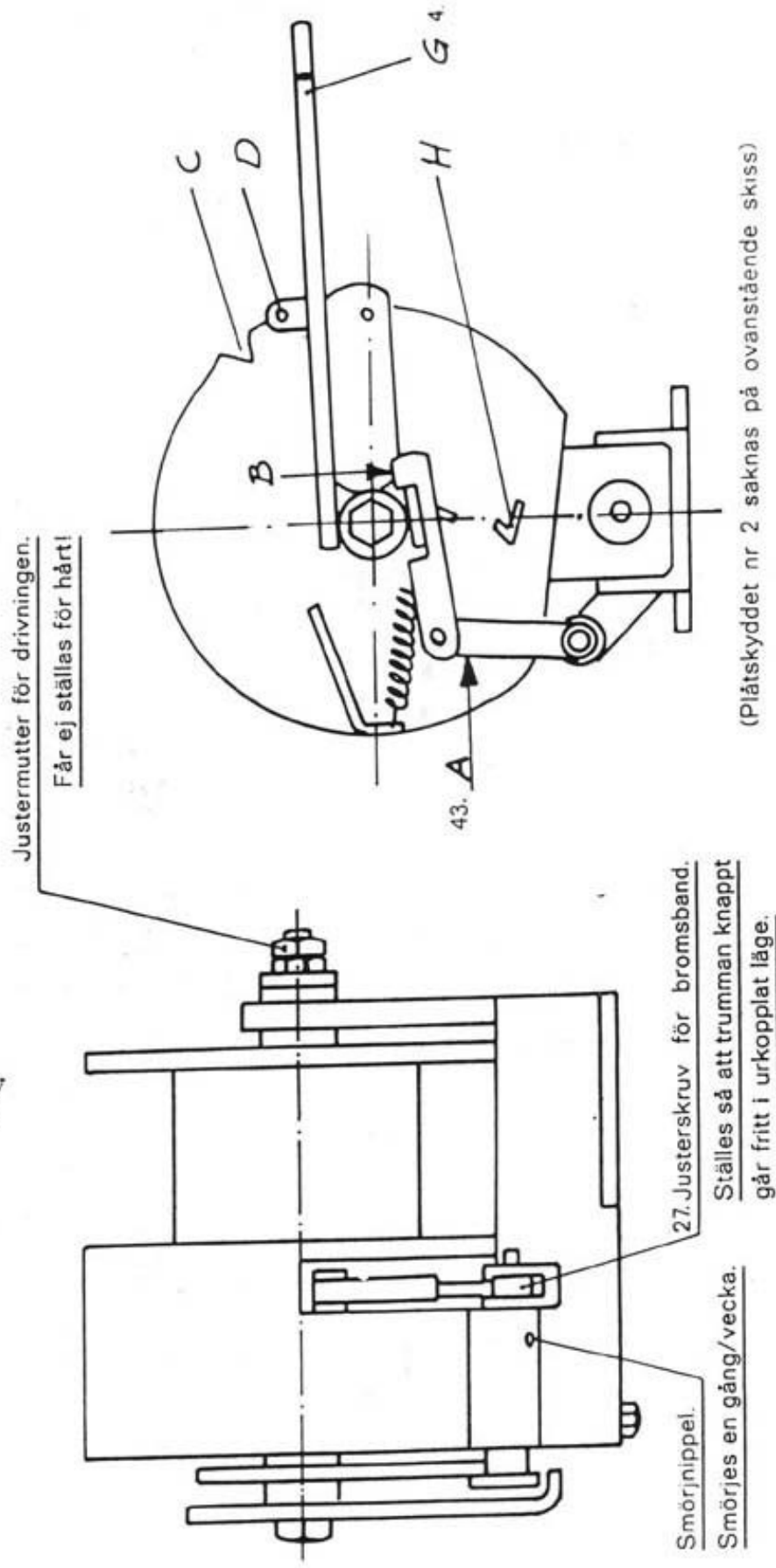

DRIVNING: Spaken G föres uppåt med handen eller med manöverrep. Då spaken släppes tillbaka stannar tappan D i jacket C varvid lasten aut. låses.

FIRNING: Spaken G släppes hastigt varvid D passerar C. För sedan spaken långsamt till C under det att lasten firas. Låt sedan spaken stanna i läge C — Lintrumman är då frikopplad för utdragning av wire.

LUNNING: Vid detta moment kan den aut. bromsen urkopplas. Detta sker genom att armen A tryckes i pilens riktning (åt höger) varefter armen B tryckes nedåt i pilens riktning. B-armen hakas därvid fast i hake H.
OBS! Urkoppling av bromsen rekommenderas endast vid lunning.

STAR Reservdelar

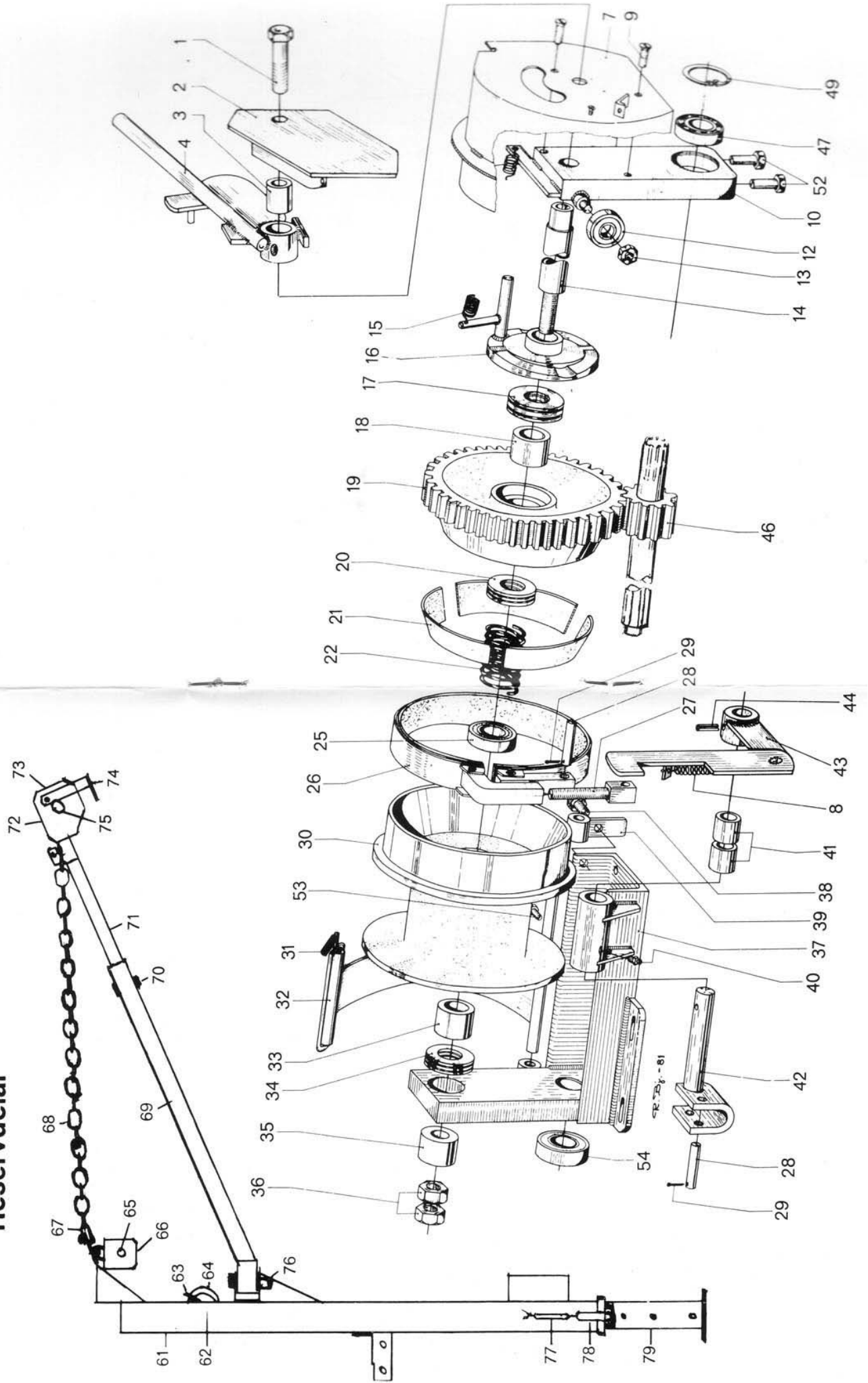

1.	Skruv
2.	Skyddsplåt
3.	Bussning
4.	Manöverspak
7.	Skyddskåpa
8.	Dragfjäder
9.	Skruv, 2st
10.	Gavel
12.	Kullager, 2st
13.	Mutter, 2st
14.	Överaxel
15.	Dragfjäder
16.	Manöverkurva
17.	Axiallager
18.	Lager självmörjande
19.	Friktionshjul
20.	Axiallager
21.	Drivband, 4st
22.	Tryckfjäder
25.	Kullager
26.	Bromsband kpl.
27.	Justerskruv
28.	Cylindrisk pinne, 2st
29.	Saxpinne, 2st
30.	Lintrumma
31.	Dragfjäder
32.	Linförare
33.	Bussning
34.	Axiallager
35.	Distansbussning
36.	Mutter, 2st
37.	Stativ
38.	Skruv, fjäderb
39.	Lagring

40.	Smörjnippel
41.	Bussning, 2st
42.	Hävarmsaxel
43.	Bromshävarm
44.	Spännstift
46.	Underaxel
47.	Kullager
49.	Seegersäkring
50.	Bricka
51.	Mutter
52.	Skruv, 2st
53.	Stoppskruv
54.	Kullager
56.	Seegersäkring
61.	Stativ
62.	Axel
63.	Wireförare
64.	Linhjul
65.	Dubb
66.	Linhjul
67.	Schackel, 2st
68.	Kätting, 2st
69.	Främre Bom
70.	Bult
71.	Bakre bom
72.	Linblock
73.	Linhjul
74.	Wireförare
75.	Dubb
76.	Dubb
77.	Fjäder
78.	Sprint
79.	Stödben

Överensstämmelseintyg

Tillverkare

Företagsnamn: Sonnys Maskin AB
Adress: Industrigatan
Postnummer: 467 40 Grästorp
Land: Sverige
Telefon: +46 514 10505

Intygar härmed att:

Maskin

Märke: Sonnys
Typ: STAR
Serienummer: _____

Är i överensstämmelse med bestämmelserna i RÅDETS DIREKTIV av 14 juni 1989 om tillämning av medlemsstaternas lagstiftning av maskiner (89/392/EÖF och ändrade vid 91/368/44/EÖF och 93/68/EÖF) under särskild hänvisning till direktivets bilaga 1 om vesäntliga säkerhets- och hälsokrav i samband med konstruktion och tillverkning av maskiner.

Titel: Försäljningsansvarig

Namn: Sylve Johansson

Företag: Sonnys Maskiner AB

Datum

Underskrift